

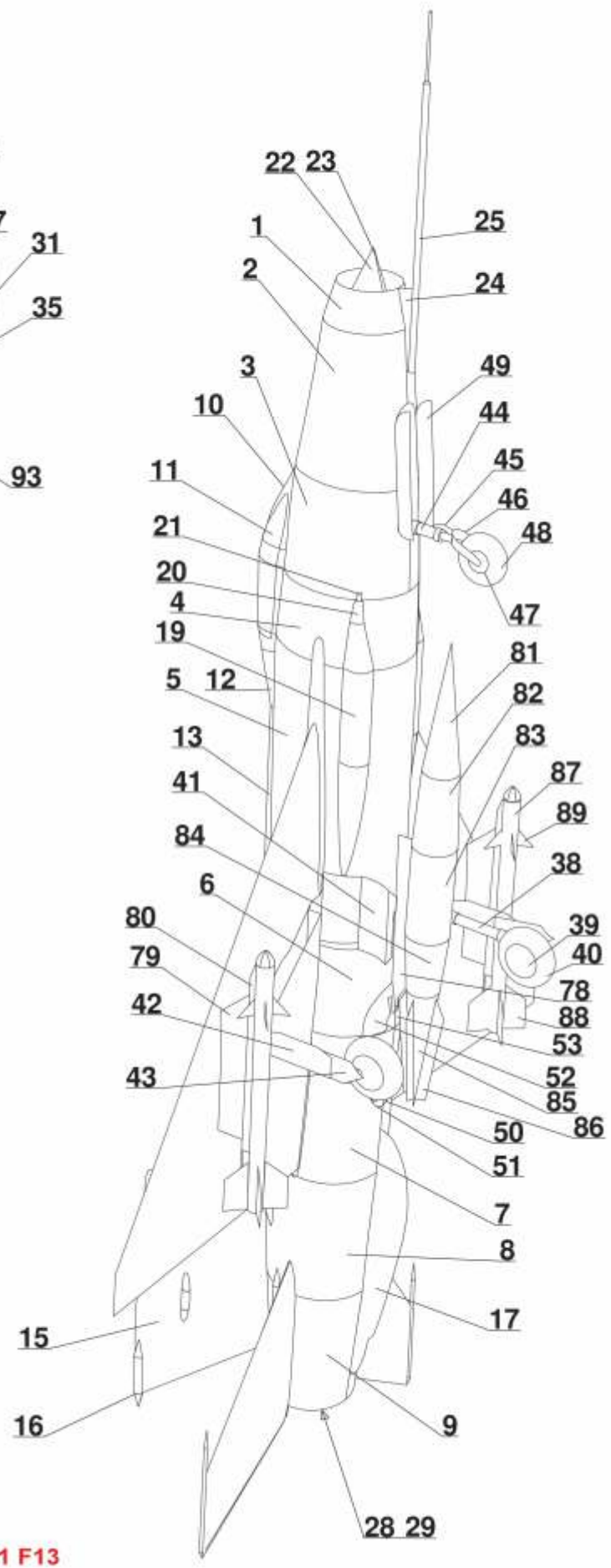

MIG-21 F13

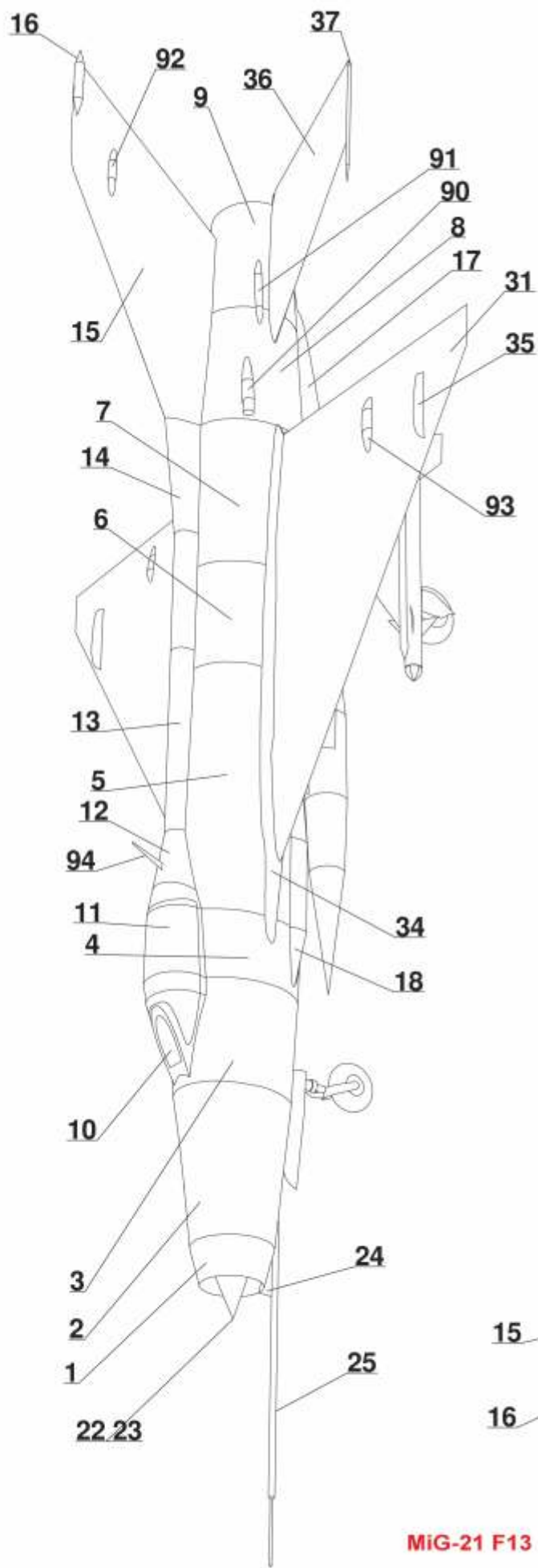

MIg-21 F13

Papírový model MiG-21 F13

V této vystřihovávce vám představujeme model MiG-21 F13 v měřítku 1/48. Před zahájením stavby si přečtěte tento návod a vyberte si zda postavit jednodušší nebo složitější verzi. Modely označené symbolem * podlepte kartonem 0,5 mm. Před lepením obšívky na díly kostry si odzkoušejte velikost, případně žebra obrousíte na požadovanou velikost. Žebra se lepí natupo s orientací dle šipky směrem nahoru (případně šipka směřuje kupředu nebo k trupu) a dbejte na to, aby střední čára na žebrech byla dle značení na obšívce. Díly označené symbolem  srolujte do ruličky. Díly označené L jsou pro levou stranu a díly označené P pro pravou stranu modelu ve směru letu. Doporučujeme po vystřihnutí zaretušovat bílé hrany, aby následně nerušily celkový dojem z modelu. Během stavby se orientujte dle návodových kreseb.

Stavbu modelu začněte podlepením dílů označených * kartonem. Pokud budete stavět model s kokpitem, začněte sestavením vany z dílů 56,57,58 do které nalepte sedačku sestavenou z dílů 63-76 poté doplňte sestavenou přístrojovou desku z dílů 59-62 (díl 62 nahraďte fólií) a knipl, díl 77. Tento celek si zatím odložte stranou. Sestavte hlavní podvozkové šachty z dílu 33 a přední podvozkovou šachtu díl 30 a opět si tyto celky odložte stranou.

Pokračujte sestavením trupu vytvarováním dílu 4 společně se spojovacími pásky 4a, 4b a uzavřete žebrem C v přední části a žebrem D v zadní části. V přední části doplňte díl 3, 3a a doplňte žebrem B a poté doplňte díl 2 se spojovacím páskem 2a a před uzavřením žebrem A nalepte přední podvozkovou šachtu, díl 30. Na žebro A nalepte díly 22, 23 do kterých přidejte závaží 5g, na horní a spodní části přidejte díly 26 a následně uzavřete dílem 1. Do dílu 4 nyní nalepte sestavený kokpit a uzavřete dílem 5, 5a a před uzavřením nalepte na díl 5 hlavní podvozkové šachty, díly 33. Na tuto část nalepte díly 6, 6a se žebrem F. Pokračujte nalepením dílů 7, 7a, žebro G, poté díly 8, 8a se žebrem H, ve kterém vyřízněte otvor pro výstupní trysku a uzavřete díly 9, 9a. Následně sestavte trysku z dílů 27, 28, 28a, 29, 29a. Pokud stavíte model s kabinkou, vytvořte si kopyto z kopie dílu 11 a žeber P, Q. Sestavte díl 11, 11a, 11b, 11c a společně se žebrem Q uzavřete kokpit v přední části. Poté nalepte díly 12, 12a, 13, 13a, 14, 14a a uzavřete směrovkou, dílem 15. V horní části doplňte díl 16 a na bocích směrovky doplňte kryty 92. Ve spodní části trupu doplňte kýl 17 a na bocích pak díly 90, 91 na obou stranách trupu. Vytvarujte a sestavte díly 18 a 19-21 a nalepte na místa na trupu. Poté sestavte výškovky díly 36, ke kterým přidejte vytvarované díly 37 společně se žebry K, L, M a nalepte na trup tak, aby byly v pravém úhlu se směrovkou.

Dalším krokem budou křídla. Nejdříve k trupu přilepte žebra I, ke kterým přilepte žebra J a vytvarujte kostru křídel F. Vytvarujte křídla díly 31 a ve spodní části doplňte podvozkové šachty díly 32. Nejdříve nalepte spodní hranu křídla na žebra I, F a poté uzavřete horní část křídla (doporučujeme před nalepením vyzkoušet nasucho). Poté doplňte přechody trup-křídlo díly 34 a na horní stranu křídla doplňte díly 35 a 93. Pokračujte sestavením podvozku kde hlavní podvozek bude z dílů 38-43 (včetně krytů podvozkových šachet) a přední podvozek pak z dílů 44-49. Na spodní části trupu nalepte do kříže žebra brzdícího štítu díly 54,55 a doplňte brzdící štít z dílů 50-53. Z dílů 78, 78a sestavte závěšník pod trup, na který můžete nalepit palivovou nádrž sestavenou z dílů 81, 81a, 82, 82a, 83, 83a, 84, 84a, 85, 85a, 86. Pod křídla nalepte sestavené závěšníky z dílů 79, 79a, 80, 80a (nápis jsou vždy z vnější strany) a doplňte rakety sestavené z dílů 87-89. Jako poslední díly doplňte pitotovu trubici z dílů 24 a 25 a nakonec na horní straně trupu doplňte anténu díl 94.

Tím máte model hotový. Doufáme, že se vám práce povedla a výsledný model se vám líbí a zařadí se do sbírky modelů československých pilotů v měřítku 1/48.

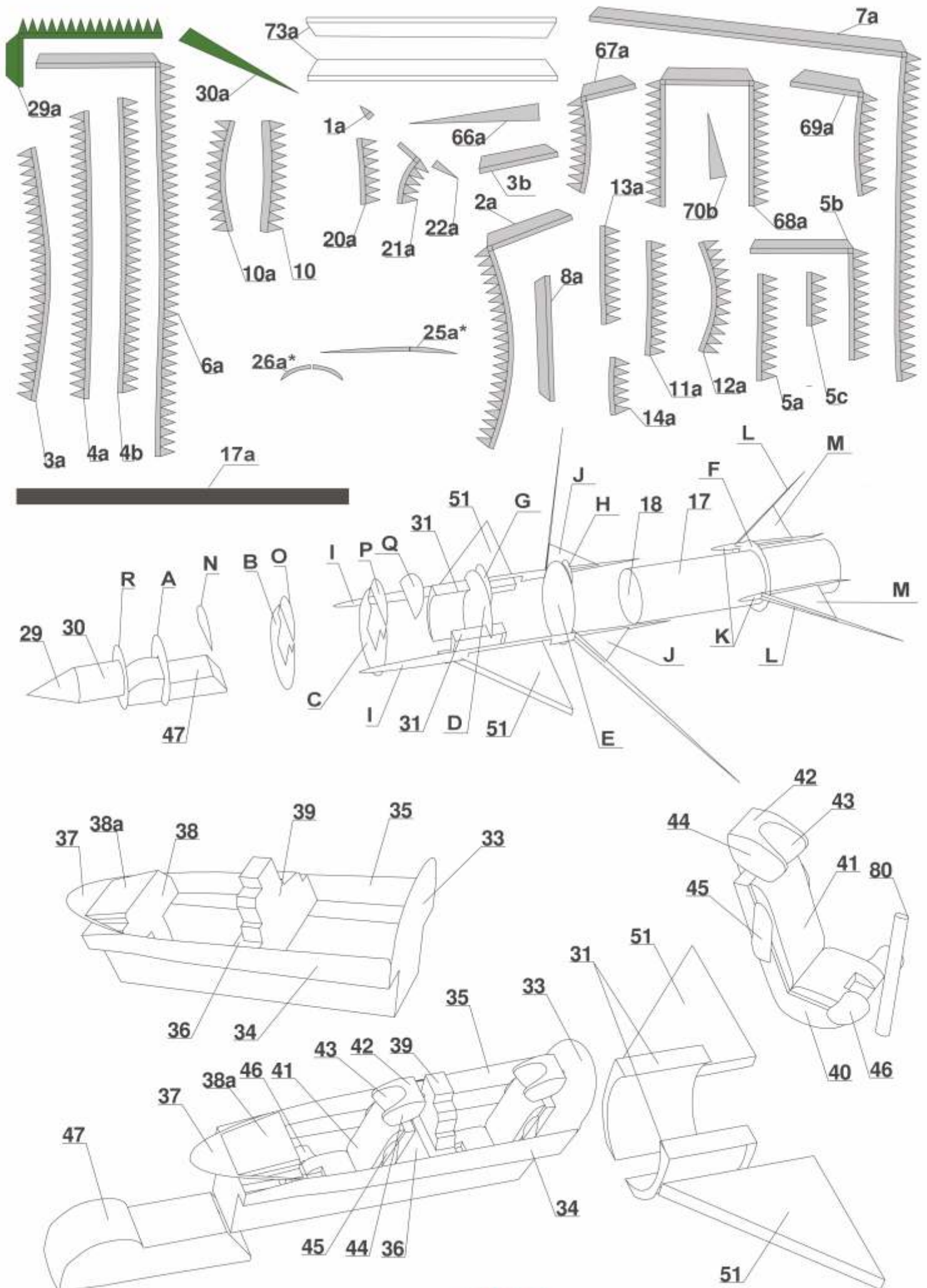

MiG-21U

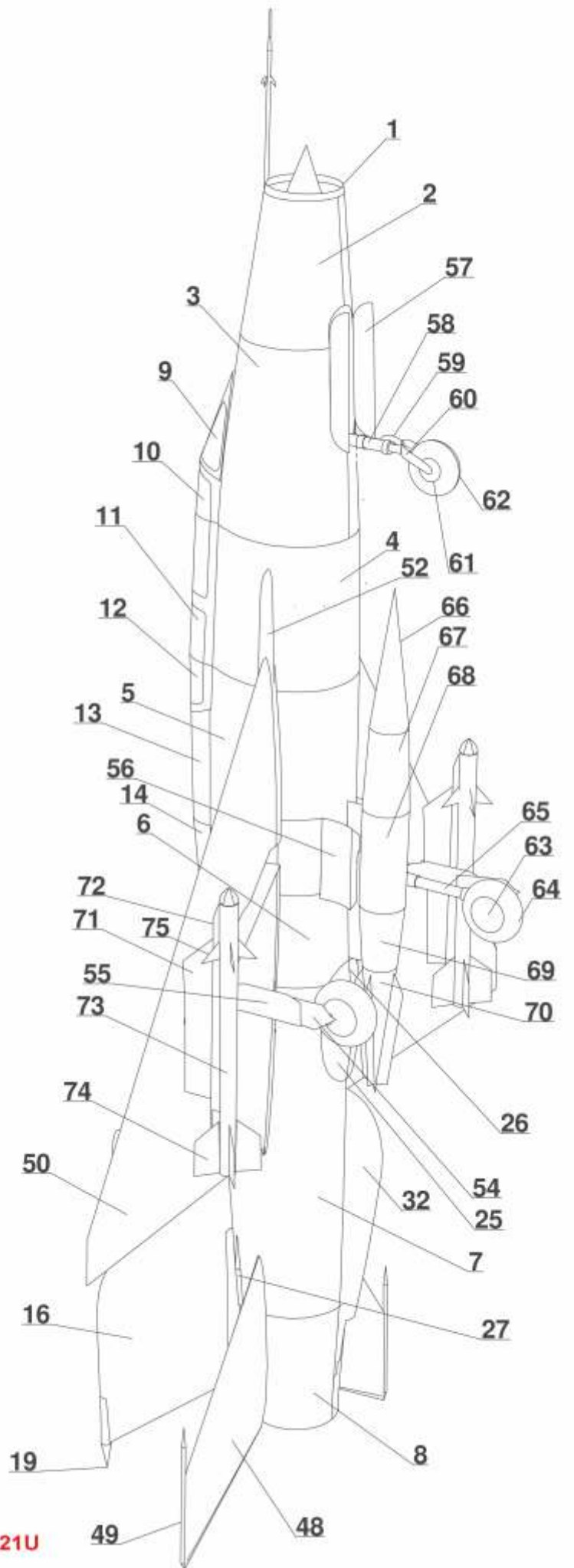
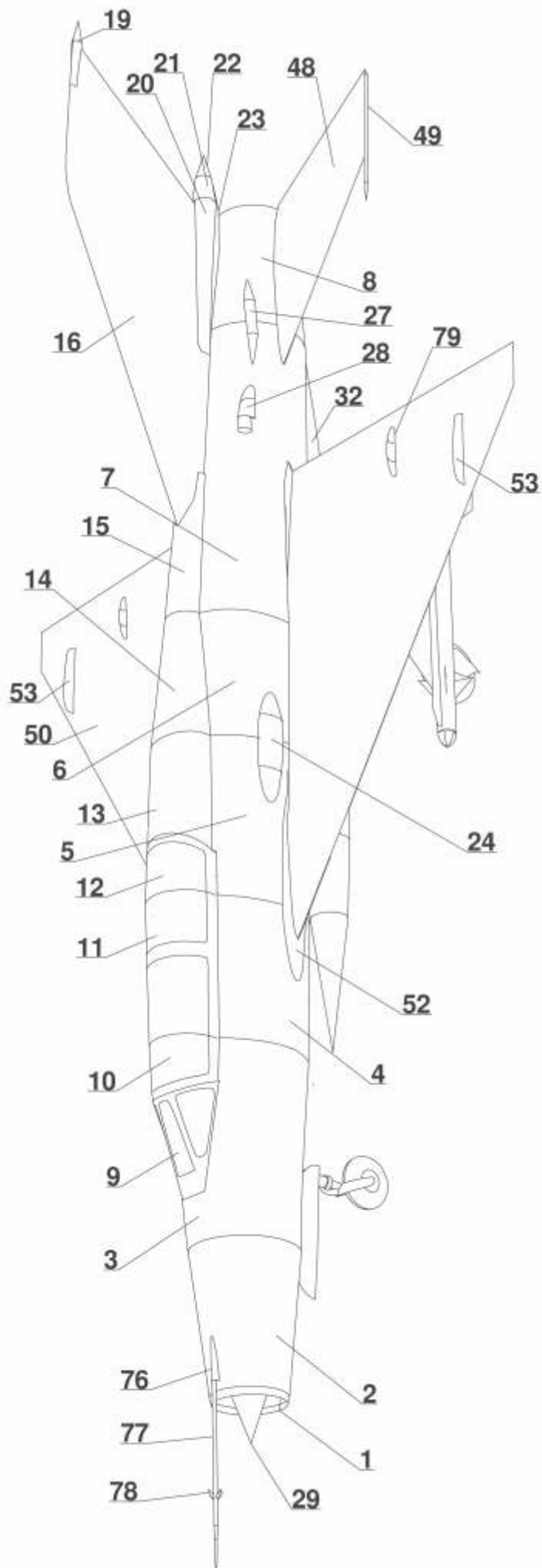

MiG-21U

Papírový model MiG-21 U

V této vystřihovávce vám představujeme model MiG-21 U v měřítku 1/48. Před zahájením stavby si přečtěte tento návod a vyberte si zda postavit jednodušší nebo složitější verzi. Modely označené symbolem * podlepte kartonem 0,5 mm. Před lepením obšívky na díly kostry si odzkoušejte velikost, případně žebra obrousíte na požadovanou velikost. Žebra se lepí natupo s orientací dle šipky směrem nahoru (případně šipka směřuje kupředu nebo k trupu) a dbejte na to, aby střední čára na žebrech byla dle značení na obšívce. Díly označené symbolem  srolujte do ruličky. Díly označené L jsou pro levou stranu a díly označené P pro pravou stranu modelu ve směru letu. Doporučujeme po vystřihnutí zaretušovat bílé hrany, aby následně nerušily celkový dojem z modelu. Během stavby se orientujte dle návodových kreseb.

Stavbu modelu začněte podlepením dílů označených * kartonem. Pokud budete stavět model s kokpitem, začněte sestavením vany z dílů 33, 34, 35 do které nalepte zadní přístrojový panel sestavený z dílů 36, 37 a přední panel z dílů 37, 38, 38a a následně sedačky sestavené z dílů 40-46, poté doplňte kniply díly 80. Tento celek si zatím odložte stranou. Sestavte hlavní podvozkové šachty z dílu 31 a přední podvozkovou šachtu díl 47 a opět si tyto celky odložte stranou.

Pokračujte sestavením trupu vytvarováním dílu 4 společně se spojovacími pásky 4a, 4b a uzavřete žebrem B v přední části a žebrem C v zadní části. V přední části doplňte díl 3, 3a a doplňte žebrem A a nalepte přední podvozkovou šachtu, díl 47. Na žebro R nalepte díly 29, 30 do kterých přidejte závaží 5g a celek nalepte do vytvarovaného dílu 2, 2a a uzavřete dílem 1, 1a. Poté tento celek nalepte na díl 3. Do dílu 4 nyní nalepte sestavený kokpit a uzavřete dílem 5, 5a a před uzavřením nalepte na díl 5 hlavní podvozkové šachty, díly 31 a uzavřete žebrem D. Na tuto část nalepte díly 6, 6a se žebrem E. Pokračujte nalepením dílů 7, 7a, žebro F a trup uzavřete dílem 8, 8a. Následně sestavte trysku z dílů 17, 17a, 18 a nalepte dovnitř zadní části trupu.

Pokud stavíte model s kabinkou vytvořte si kopyto z kopie dílů 9-12 a žeber N, O, P, Q. Překryt nalepte na trup a v zadní části pokračujte díly 13, 13a, 14, 14a, 15 a uzavřete směrovkou z dílu 16. V horní části směrovky doplňte díl 19 a ve spodní části pak doplňte díly 20, 20a, 21, 21a, 22, 22a, 23. Na trupu pak doplňte díly 24, 27, 28 na obou stranách a ve spodní části pak kýl 32 a brzdící štít sestavený z dílů 25, 25a, 26, 26a. Poté z dílů 48 a žeber K, L, M sestavte výškovky a na koncích doplňte o díly 49 a nalepte na trup tak aby byly kolmo na směrovku.

Dalším krokem budou křídla. Nejdříve k trupu přilepte žebra I, ke kterým přilepte žebra J a vytvarujte kostru křídel E. Vytvarujte křídla díly 50 a ve spodní části doplňte podvozkové šachty díly 51. Nejdříve nalepte spodní hranu křídla na žebra I, E a poté uzavřete horní část křídla (doporučujeme před nalepením vyzkoušet nasucho). Poté doplňte přechody trup-křídlo díly 52 a na horní stranu křídla doplňte díly 53 a 79. Pokračujte sestavením podvozku kde hlavní podvozek bude z dílů 63-65 a doplňte kryty podvozku díly 54-56. Přední podvozek sestavte z dílů 57-62. Z dílů 65, 65a sestavte závěsník pod trup, na který můžete nalepit palivovou nádrž sestavenou z dílů 66, 66a, 67, 67a, 68, 68a, 69, 69a, 70, 70a, 70b. Pod křídla nalepte sestavené závěsníky z dílů 71, 71a, 72, 72a (nápis jsou vždy z vnější strany) a doplňte rakety sestavené z dílů 73-75. Jako poslední díly doplňte pitotovu trubici z dílů 76-78.

Tím máte model hotový. Doufáme, že se vám práce povedla a výsledný model se vám líbí a zařadí se do sbírky modelů československých pilotů v měřítku 1/48.